

## Nota tecnica nr.5 (valida dalla gara di VALLELUNGA)

(Nota tecnica nr.5 del 02-09-2019)

### **Rapporto di trasmissione finale per la gara di Vallelunga**

- Durante il weekend di gara l'unica trasmissione valida sarà composta dalla puleggia del rapporto medio da 101 denti (codice WF01-GI-B55) e dalla cinghia di lunghezza 1280mm (codice WF01-CO-C51)

### **Correzione esploso listino ricambi**

- Nell'esploso del listino ricambi c'è un errore nella posizione dei particolari 6-7-25, di seguito la sequenza corretta. E' un errore nella sola documentazione, il montaggio del componente nelle vetture consegnate è sempre stato adeguato

Spare parts catalog THUNDER\_v01\_2019-08-29.pptx  
\\afs\_mono\_gb08-18

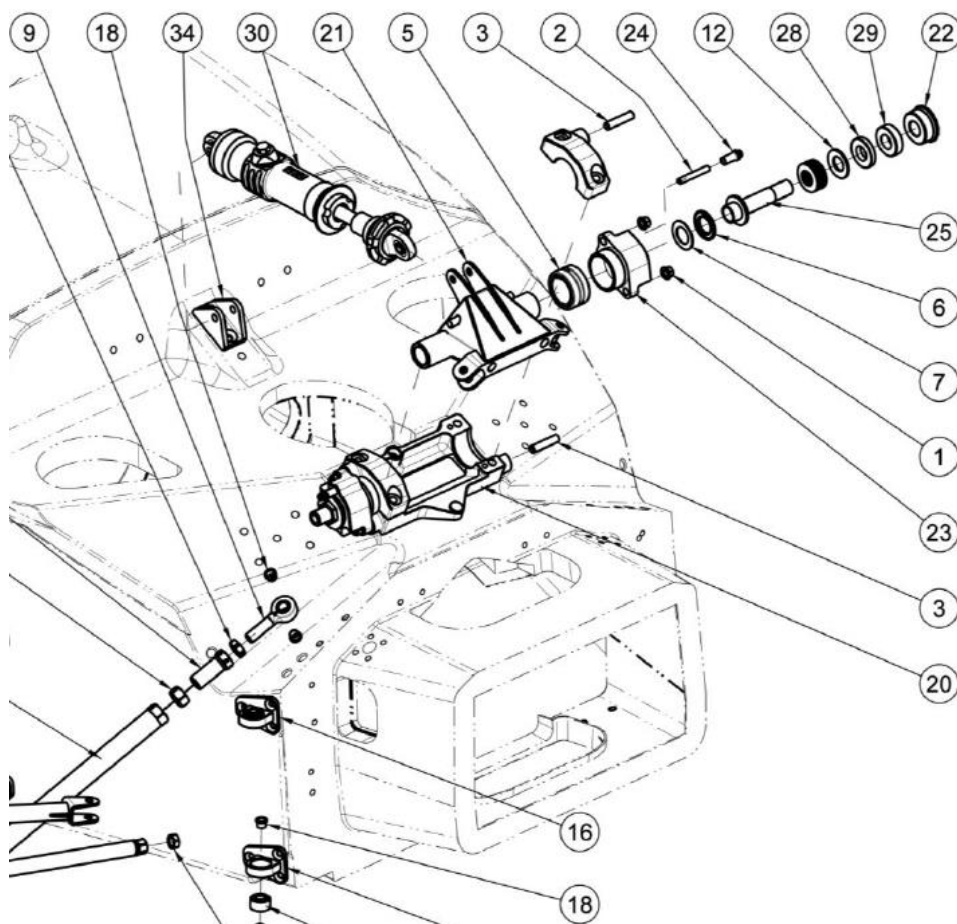

## Nota tecnica nr.5 (valida dalla gara di VALLELUNGA)

(Nota tecnica nr.5 del 02-09-2019)

### **Precisazione tecnica**

- Rimuovere il dado flottante di dx dell'estrattore (indicato con la freccia rossa) per evitare che l'uso di una vite più sporgente, durante un passaggio violento su di un cordolo, possa toccare la coppa dell'olio danneggiandola. Anche in assenza di questa vite l'unione fra fondo ed estrattore è sufficientemente garantita

